

HB LED

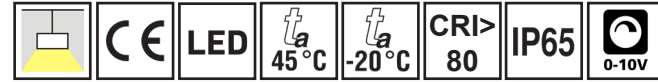

A termék jellemzői:

- Nagy szilárdságú alumínium test
- 150lm/W fényhasznosítás, magas élettartam (50.000h)
- IP65-ös védelem
- Színvisszadási index (Ra): CRI>80
- Dimmelhető: 0-10V, PWM
- Csatlakoztatható érzékelővel, különböző funkciókkal

Alkalmazási területek:

- Raktárak
- Ipari létesítmények
- Gyártócsarnokok

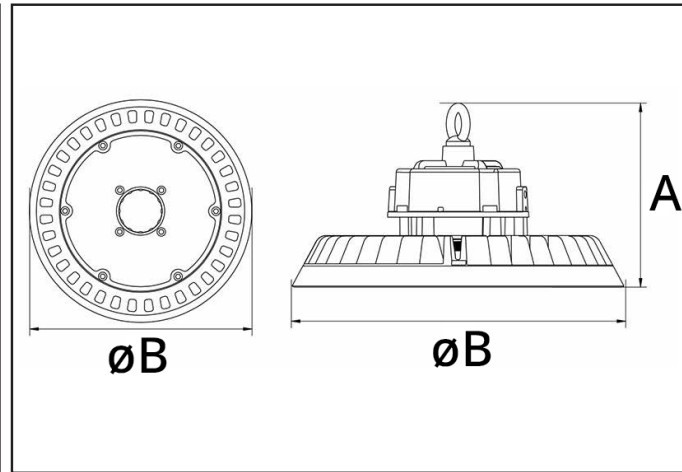

Code	Product Name	Power (W)	Net lumen Output(lm)	Color Temperature(K)	Beam Angle (°)	Dimensions(mm)		Operating Temperature(C°)
						A	øB	
SP-H100W-U2	HB LED 100W 15000lm	100	15000	4000/5000	90/120	150	254	-20 to + 45 C°
SP-H150W-U2	HB LED 150W 22500lm	150	22500	4000/5000	90/120	156	309	-20 to + 45 C°
SP-H200W-U2	HB LED 200W 30000lm	200	30000	4000/5000	90/120	161	354	-20 to + 45 C°

Nagy szilárdságú alumínium test

Gyorsan csatlakoztatható mozgásérzékelő szenzor

0/1-10V
PWM
Dimmelhető

Opcionálisan távirányító

90°

120°